

埼玉県学力・学習状況調査（小学校）

復習シート 第6学年 算数

埼玉県学力・学習状況調査



組		番号		名前	
---	--	----	--	----	--

（「数と計算」を問う問題）

1 次の問題を解きなさい。

(1) $\frac{2}{3} + \frac{1}{6}$

レベル5

(2) $24 + 8.3 \times 0.7$

レベル8

答え

答え

(3) 84.1の100倍はいくつですか。また、 $\frac{1}{100}$ にした数はいくつですか。

レベル6

答え 100倍した数 $\frac{1}{100}$ にした数

(4) $\frac{5}{2}$ を小数で表しましょう。

レベル7

答え

2 商が一番大きくなるのはどれですか。

- ㊶ $6 \div 1.5$ ㊷ $6 \div 0.8$ ㊸ $6 \div 1$

レベル7

答え

3 高さが3cmの箱と、高さが4cmの箱をそれぞれ積み上げていきます。最初に高さが等しくなるのは何cmですか。

レベル7

答え

埼玉県学力・学習状況調査（小学校）

復習シート 第6学年 算数



組		番号		名前	
---	--	----	--	----	--

（「図形」を問う問題）

1 右の角柱の展開図を見て、答えましょう。

（1）何という角柱ですか。 **レベル6**

答え

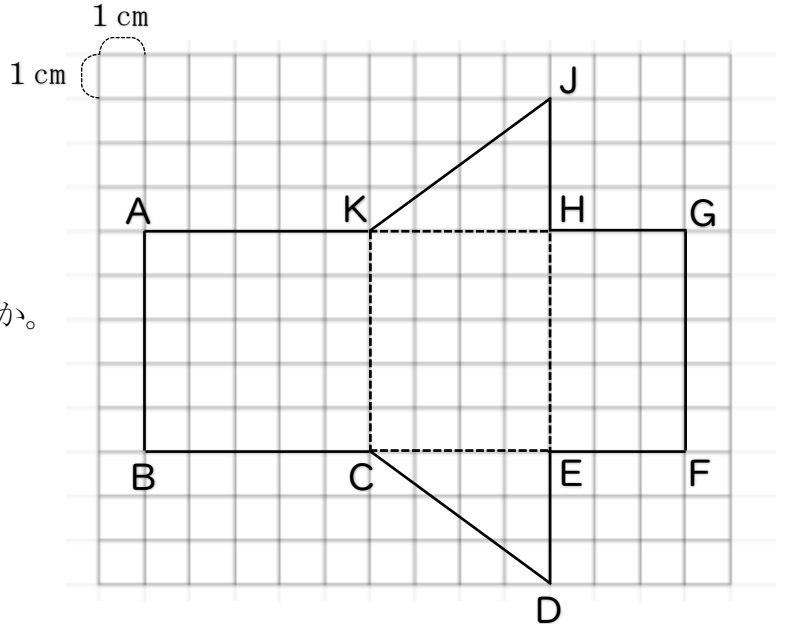

（2）この角柱の高さは、何 cm ですか。

レベル6

答え

（3）この角柱を組み立てたとき、点Jに集まる点をすべて答えましょう。

レベル9

答え

2 次の㉑から㉔の4つの四角形をそれぞれ1本の対角線で切ります。このときできる2つの三角形が合同になるのはどの四角形ですか。㉑から㉔の中からすべて選びましょう。

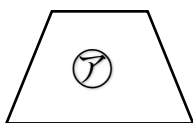

台形

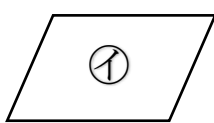

平行四辺形

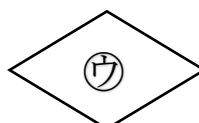

ひし形

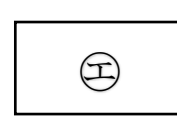

長方形

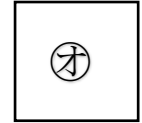

正方形

レベル7

答え

埼玉県学力・学習状況調査（小学校）

復習シート 第6学年 算数



組		番 号		名 前	
---	--	--------	--	--------	--

（「変化と関係」を問う問題）

1 下の表はA市とB市にある市民プールの総面積と入場者数とを表しています。

	プールの総面積	入場者数
A市の市民プール	280000m ²	18200人
B市の市民プール	120000m ²	7200人

(1) 1m²あたりの入場者数を比べてこみ具合を比べようと思います。下の㉠から㉥の中から正しい式を2つ選んで、その記号を書きましょう。

レベル8

- ㉠ $280000 \div 18200$
- ㉡ $18200 \div 280000$
- ㉢ $120000 \div 7200$
- ㉣ $7200 \div 120000$

答え

(2) どちらのプールがこんでいるのでしょうか。

レベル8

(式)

答え

2 次の問題を解きなさい。

(1) 竜馬君は旅行へ出かけることにしました。家の近く駅から時速70kmの電車を使って目的地までは、2時間かかりました。竜馬君の家の近くの駅から目的地までの道のりは何kmですか。

レベル9

答え

km

(2) また、同じ道のり（竜馬君の家の近くの駅から目的地まで）を時速210kmの新幹線でいくとすると、かかる時間は何分でしょう。

レベル9

答え

分

埼玉県学力・学習状況調査（小学校）

復習シート 第6学年 算数



組		番 号		名 前	
---	--	--------	--	--------	--

（「データの活用」を問う問題）

- 1 次の表は、けんじさんが先週1週間に読書をした時間を表したものです。1日平均何分読書をしたかを求める式と答えを書きましょう。 **レベル5**

日	月	火	水	木	金	土
25分	20分	0分	30分	15分	20分	30分

式

答え

- 2 計算テスト5回の平均点を90点以上にするには、5回目のテストで何点以上とればいいですか。求める式と答えを書きましょう。 **レベル5**

1回目	2回目	3回目	4回目	5回目
83点	85点	97点	88点	?

式

答え

- 3 次の表は、あきらさんのクラスで好きな果物についてアンケートを行った結果です。それぞれの人数が全体の何%になるかを求めて、表に書きましょう。また、円グラフに表しましょう。

レベル9

好きな果物	人数（人）	百分率（%）
メロン	14	
いちご	8	
りんご	6	
みかん	10	
その他	2	
合計	40	

好きな果物別の人数の割合

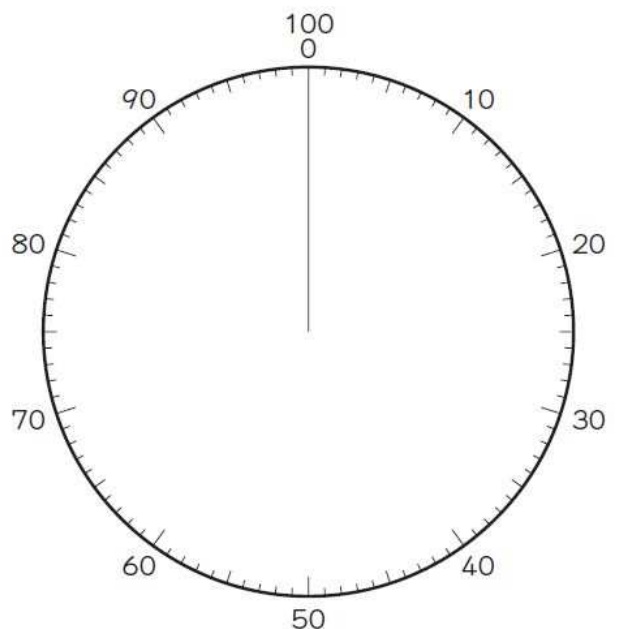

埼玉県学力・学習状況調査（小学校）

復習シート 第6学年 算数



組		番 号		名 前	
---	--	--------	--	--------	--

（「数と計算」を問う問題）

1 次の問題に答えましょう。

(1) $8 - 6 \div 2$ を計算しましょう。

レベル5

答え

(2) 1.3 を分数になおしましょう。

レベル7

答え

(3) 24 と 32 の公約数を全部求めましょう。また、最大公約数を求めましょう。

レベル7

公約数

最大公約数

答え

答え

(4) 次の分数を大きい順にならべましょう。

$\frac{2}{3}$	$\frac{2}{5}$	$\frac{8}{7}$	$\frac{7}{9}$
---------------	---------------	---------------	---------------

レベル6



答え

（大きい順に）

→

→

→

(5) 2.8 の10倍の数は で、100倍の数の です。 **レベル5**

また、 $\frac{1}{10}$ の数は で、 $\frac{1}{100}$ の数は です。

答え

①

答え

②

答え

③

答え

④

埼玉県学力・学習状況調査（小学校）

復習シート 第6学年 算数



組		番号		名前	
---	--	----	--	----	--

（「図形」を問う問題）

1 次の図形の面積を求めましょう。

(1) 直角三角形

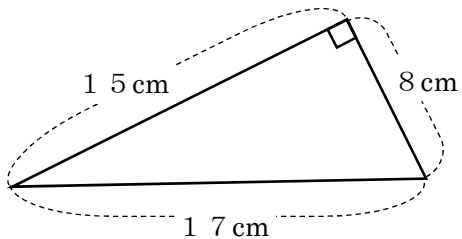

レベル 8

答え cm²

(2) 直径 20 cm の円

円周率は 3.14 とします。

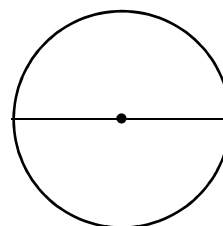

レベル 7

答え cm²

2 22 cm のひもを使って、アの長方形とイの平行四辺形をつくりました。
アとイの面積はどちらが大きいですか。正しいものを①から③の中から1つ選び
記号を書きましょう。

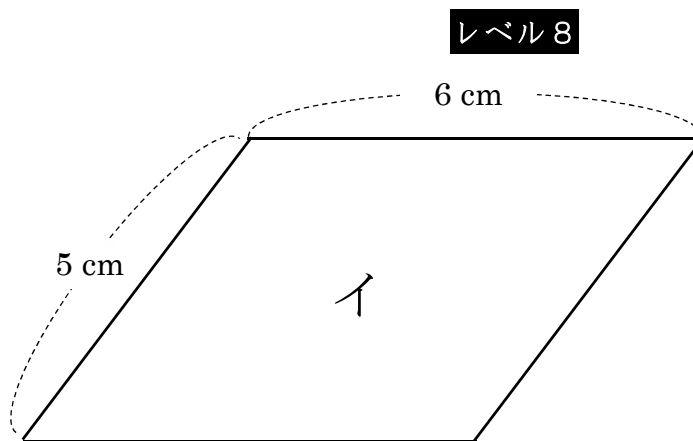
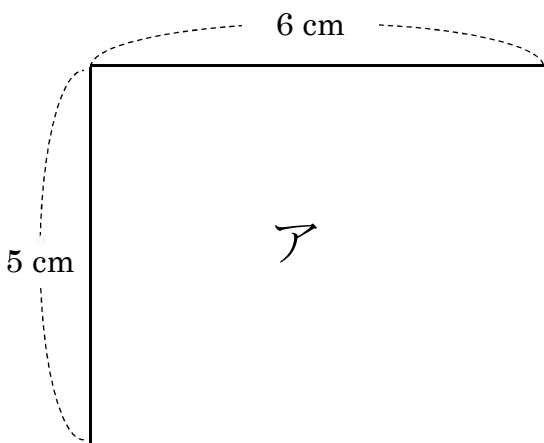

レベル 8

- ① アの長方形の方がイの平行四辺形よりも面積が大きい。
- ② アの長方形とイの長方形は同じ面積である。
- ③ イの平行四辺形の方がアの長方形よりも面積が大きい。

答え

埼玉県学力・学習状況調査（小学校）

復習シート 第6学年 算数

埼玉県学力・学習状況調査



組		番 号		名 前	
---	--	--------	--	--------	--

（「変化と関係」を問う問題）

- 1 40 cmで160円のリボンがあります。このリボンを□cm買ったときの代金○円を次の表にまとめました。 **レベル4**

長さ □ (cm)	40	80	120	160	200
代金 ○ (円)	160	320	480	640	800

(1) 長さ (□) とリボンの代金 (○) の関係を式に表しましょう。

答え

(2) リボンを250 cm買うとき、代金はいくらになりますか。

答え

円

- 2 次の表は、2つのうさぎ小屋の面積とさぎの数を調べたものです。 **レベル8・9**

小屋	面積 (㎡)	うさぎの数 (ひき)
A	10	8
B	16	12

こみぐあいを調べるのに、1㎡あたりのうさぎの数で比べることとしました。

この数は、こんでいるほど数が (大きく ・ 小さく) になります。

↑正しいものを○で囲みましょう。

Aの小屋のこみぐあいを求める式は

㉞

Bの小屋のこみぐあいを求める式は

㉟

だから、こんでいるのは、

㉡

の小屋です。

埼玉県学力・学習状況調査（小学校）

復習シート 第6学年 算数

埼玉県学力・学習状況調査



組		番号		名前	
---	--	----	--	----	--

（「データの活用」を問う問題）

- 1 20こ入りのたまごの中から5こ取り出して重さをはかると、次のようでした。

59 g	54 g	58 g	50 g	54 g
------	------	------	------	------

レベル7

- (1) 5このたまごの平均の重さを求めましょう。

答え

g

- (2) たまご20この重さは何gになると考えられますか。

答え

g

- 2 次の円グラフは、小学校5年生の男子と女子の将来就きたい職業の割合を表したものです。次の問題に答えましょう。

レベル9

5年生男子

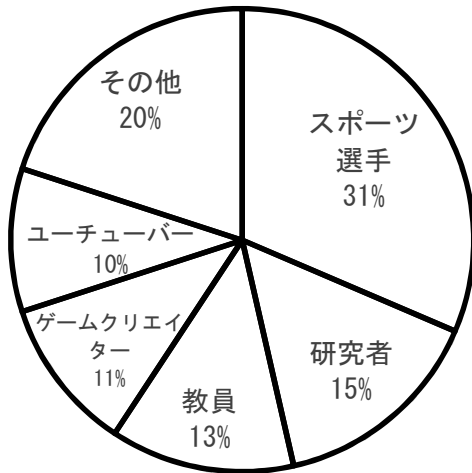

5年生女子

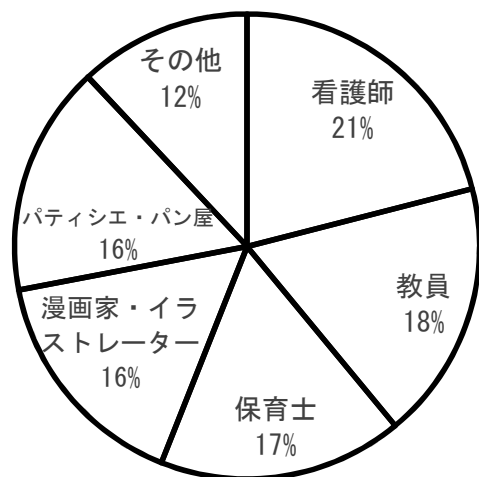

- (1) 5年生女子全体が150人のとき、教員になりたい5年生女子の人数を求めましょう。

答え

人

- (2) 研究者になりたいと答えた5年生男子は、21人でした。5年生男子全体の人数を求めましょう。

答え

人

埼玉県学力・学習状況調査（小学校）

復習シート 第6学年 算数



組		番 号		名 前	
---	--	--------	--	--------	--

（「数と計算」を問う問題）

1 次の計算をしましょう。

レベル4～6

(1) 254×2.7

(2) $7.5 \div 0.6$

答え

答え

(3) $\frac{1}{4} + \frac{2}{9}$

(4) $0.4 - \frac{2}{7}$

答え

答え

2 次の分数を小数や整数で表しましょう。

レベル7

(1)

(2)

(3)

$\frac{2}{5}$

$\frac{42}{6}$

$\frac{35}{4}$

答え

答え

答え

3 たて10cm、横6cmの長方形の色紙があります。この長方形の色紙をすきまなくしきつめて正方形を作るとき、いちばん小さいものの1辺の長さは何cmになりますか。

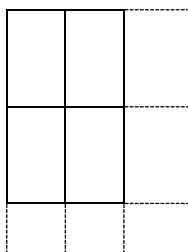

レベル7

答え

cm

- 4 次の計算をします。ア、イ、ウのどの計算のきまりを使って計算しますか。また、答えはいくつになりますか。 **レベル6**

$$3.6 \times 12.5 \times 4$$

- ア $(\bigcirc \times \blacksquare) \times \triangle = \bigcirc \times (\blacksquare \times \triangle)$
 イ $(\bigcirc + \blacksquare) \times \triangle = \bigcirc \times \triangle + \blacksquare \times \triangle$
 ウ $(\bigcirc - \blacksquare) \times \triangle = \bigcirc \times \triangle - \blacksquare \times \triangle$

計算のきまり

答え

- 5 答えが3以上になる式を、下のアからオまでの中からすべて選んで、その記号を書きましょう。 **レベル7**

ア 3×0.3 イ 1.5×1.5 ウ $3 \div 0.3$

エ $0.3 \div 0.1$ オ $\frac{1}{3} + \frac{2}{3}$

答え

- 6 長さが2.4 mの黄のテープがあります。次の問題に答えましょう。 **レベル7・8**

- (1) 赤のテープの長さは、黄のテープの長さの2.5倍です。赤のテープの長さを求めましょう。

答え

m

- (2) 黄のテープの長さは、青のテープの長さの0.8倍です。青のテープの長さを求めましょう。

答え

m

埼玉県学力・学習状況調査（小学校）

復習シート 第6学年 算数



組		番号		名前	
---	--	----	--	----	--

（「図形」を問う問題）

① 次の問題を解きなさい。

(1) (1) 右のような形の体積を求めるために、式①～③の式の考えに合う図を、下の㉠～㉣からそれぞれ選びましょう。

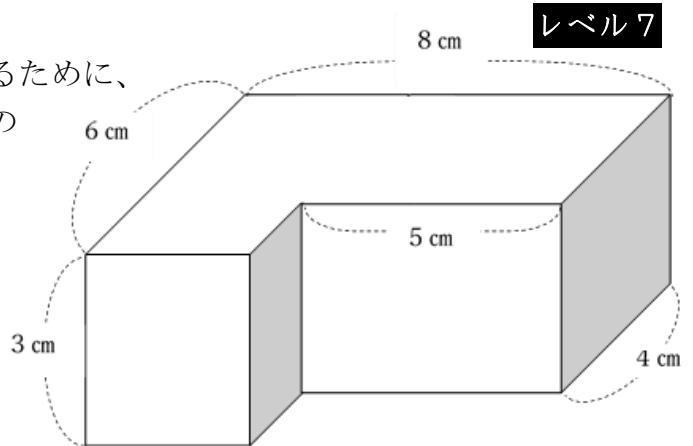

- ① $4 \times 8 \times 3 + 2 \times 3 \times 3$
- ② $6 \times 8 \times 3 - 2 \times 5 \times 3$
- ③ $3 \times 6 \times 3 + 4 \times 5 \times 3$

㉠

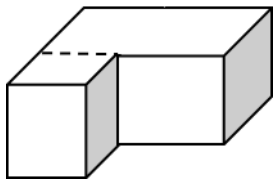

㉡

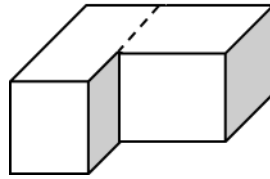

㉢

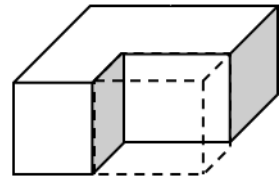

答え

①・・・

②・・・

③・・・

(2) 下のような形の体積を求めましょう。

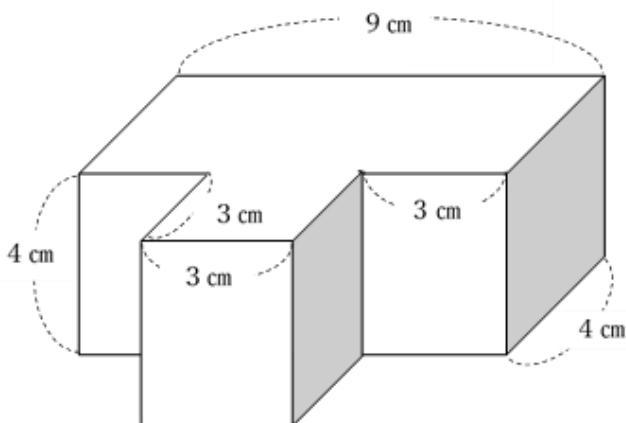

答え



埼玉県学力・学習状況調査（小学校）

復習シート 第6学年 算数



組		番 号		名 前	
---	--	--------	--	--------	--

（「変化と関係」を問う問題）

- 1 あるお店では、夕方の割引セールでお弁当が400円で売られています。
このねだんは、もとのねだんの20%引きにあたります。
このお弁当のもとのねだんを求めましょう。

レベル7

答え

- 2 12㎡のすな場Aでは子どもが9人、10㎡のすな場Bでは子どもが8人遊んでいます。

レベル8

	面積	人数
すな場A	12 ㎡	9 人
すな場B	10 ㎡	8 人

どちらのすな場がこんでいるかについて、次のように考えました。

12÷9 と 10÷8 をすれば、

それぞれのすな場の

① 1人あたりの広さ

② 1㎡あたりの子どもの人数

が分かります。

すな場A $12 \div 9 = 1.3333 \dots$

すな場B $10 \div 8 = 1.25$ なので

こんでいるのは

③ すな場A

④ すな場B

です。

上の説明にあてはまるものを□の中から1つずつ選び、その番号を書きましょう。



答え

埼玉県学力・学習状況調査（小学校）

復習シート 第6学年 算数



組		番号		名前	
---	--	----	--	----	--

（「データの活用」を問う問題）

- 1 割合を表す小数0.35を百分率で表したものを、下のアからエの中から1つ選びましょう。 **レベル6**

- ア 0.0035%
- イ 0.035%
- ウ 3.5%
- エ 35%

答え

- 2 たくまさんは、へちまの種を50個まきました。そのうち40個から芽が出ました。 **レベル7**

- (1) まいた種50個の図 に対して、芽が出た種40個を表している図 はどれですか。下のアからエの中から1つ選びましょう。

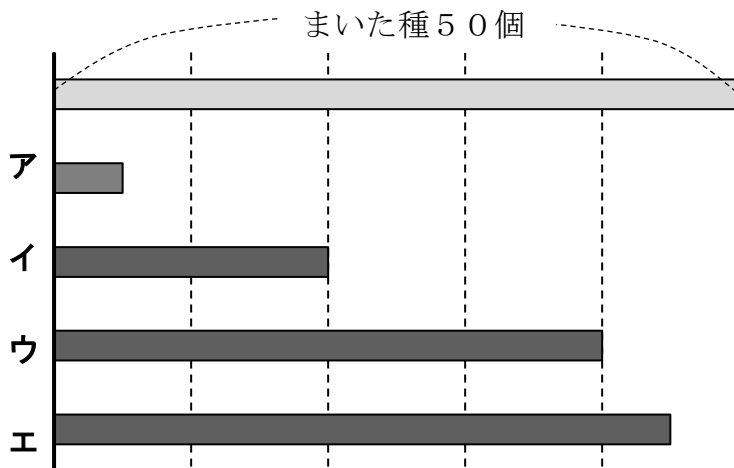

答え

- (2) 芽が出た種40個は、まいた種50個の何%ですか。求めましょう。

答え

3 まことさんは、自分の学校で1年間に起こったけがについて円グラフや表にまとめました。

レベル9

学校で1年間に起こったけがの割合

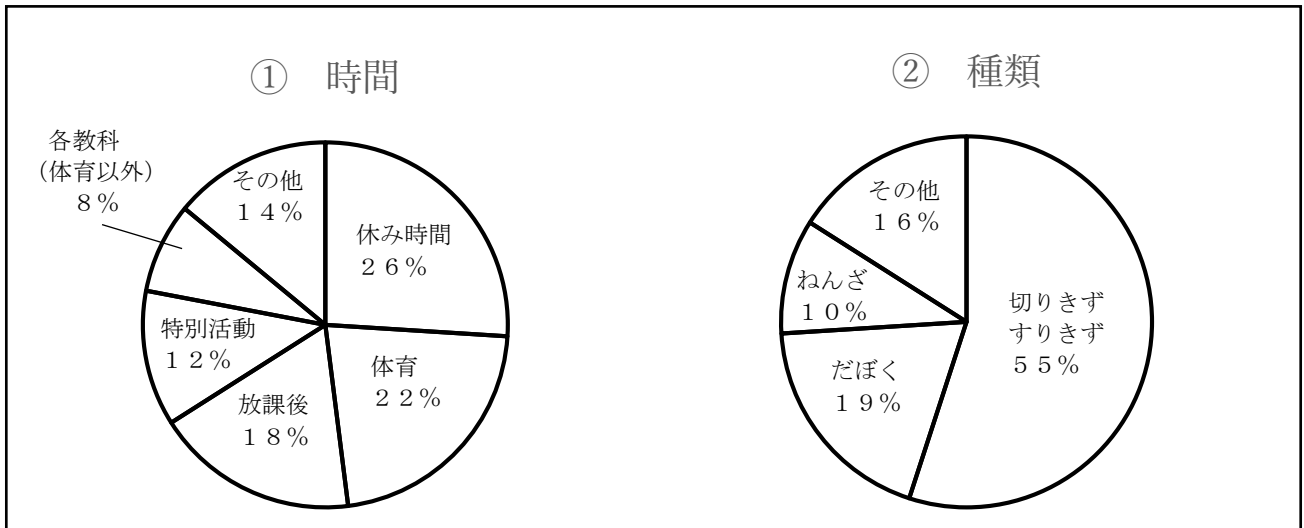

(1) 1年間にけがをした人数の合計が350人だった場合、放課後にけがをした人数は何人でしょうか。式と答えを書きましょう。

式

答え

実際にけがをした人数は、下の表のとおりでした。

けがの種類とけがが起こった時間の人数 (人)

時間 種類	休み時間	体育	放課後	特別活動	各教科 (体育以外)	その他	合計
切りきず すりきず	125	91	84	52	31	81	464
だぼく	45	26	36	13	19	17	156
ねんざ	17	28	12	9	7	7	80
その他	33	39	15	27	11	12	137
合計	220	184	147	101	68	117	837

(2) 上の表の 220 の部分の数を使ってかいた円グラフは上の①、②のどちらでしょうか。下のアからエの中から1つ選びましょう。

- ア ① ウ ①と②の両方
- イ ② エ ①と②のどちらでもない

答え

復習シート 第6学年 算数



組		番号		名前	
---	--	----	--	----	--

(「数と計算」を問う問題)

① 次の計算をしましょう。

(1) 2.8×3.5

レベル5

答え

(2) $6.2 \div 0.4$

レベル5

答え

(3) $\frac{3}{5} \div 6$

レベル6

答え

(4) $\frac{5}{7} - \frac{3}{5}$

レベル8

答え

② 次の数のうち、 $\frac{2}{3}$ より小さいものは、どれですか。

レベル6

ア $\frac{4}{5}$

イ 0.7

ウ $\frac{3}{4}$

エ $\frac{3}{6}$

答え

③ 答えが $14 \div 0.8$ の式で求められる問題を、下の1から4までの中からすべて選んで、その番号を書きましょう。

レベル6

- 0.8 Lで板を 14 m^2 ぬることができるペンキがあります。このペンキ1 Lでは、板を何 m^2 ぬることができますか。
- 1 mの重さが14 kgの鉄の棒があります。この鉄の棒0.8 mの重さは何kgですか。
- 赤いテープの長さは14 cmです。白いテープの長さは、赤いテープの長さの0.8倍です。白いテープの長さは何cmですか。
- 長さが14 mのリボンを0.8 mずつ切っていきます。0.8 mのリボンは何本できますか。

答え

④ 20分ごとに発車する列車と、25分ごとに発車するバスがあります。

ある時間に列車とバスが同時に発車したとき、次に同時に発車するのは何分後でしょうか。

レベル7

答え

分後

復習シート 第6学年 算数



組		番号		名前	
---	--	----	--	----	--

(「変化と関係」を問う問題)

1 () 中の単位になおしましょう。

(1) 時速18 km (秒速)

レベル8

答え

(2) 1 ha (m^2)

レベル8

答え

復習シート 第6学年 算数



組		番 号		名 前	
---	--	--------	--	--------	--

（「図形」を問う問題）

① 次の問題に答えましょう。

(1) 円周率を求める式を、下の **1** から **4** までの中から1つ選んで、その番号を書きましょう。

レベル7

- 1 円周の長さ×半径の長さ
- 2 円周の長さ×直径の長さ
- 3 円周の長さ÷直径の長さ
- 4 直径の長さ÷円周の長さ

答え

(2) 下の文の にあてはまるものを考えます。

円があります。この円の直径の長さを2倍にします。
このとき、直径の長さを2倍にした円の円周の長さは、もとの円の円周の長さの 倍になります。

上の文の にあてはまるものを、下の **ア** から **エ** までの中から1つ選んで、その記号を書きましょう。

レベル7

- ア 2
- イ 3.14
- ウ 4
- エ 6.28

答え

- 2 右のような円柱があります。
 この円柱の展開図を、下のように側面を長方形にして
 かきました。
 次の問題に答えましょう。
 ただし、円周率は3.14とします。

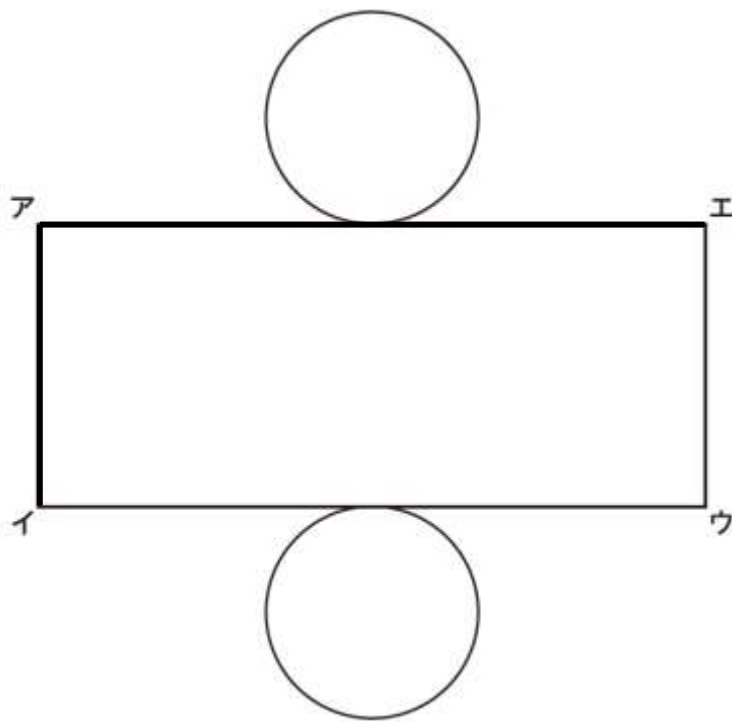
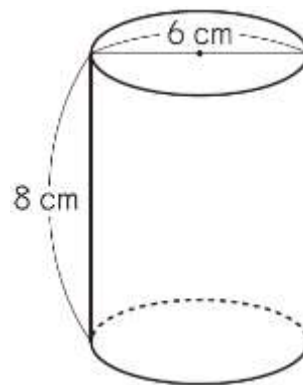

- (1) 辺**アイ**の長さは何cmですか。

レベル4

答え

cm

- (2) 辺**アエ**の長さを求める式と答えを書きましょう。

レベル5

答え

(式)

(答え)

cm



- 3 厚さ1 cmの板で、直方体の形をした入れ物を作りました。
この入れ物の容積は何 cm^3 ですか。
また、何Lですか。

レベル9

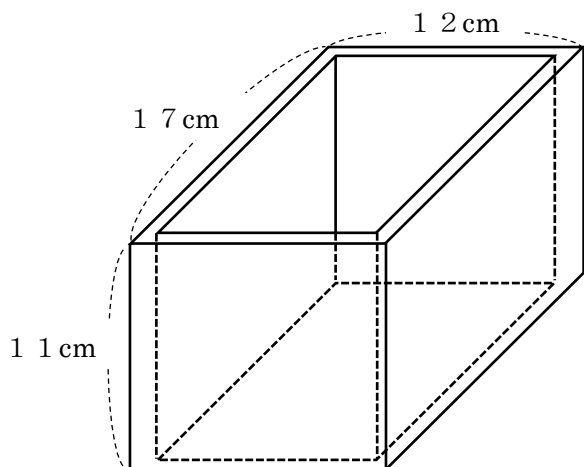

答え

cm^3 , L

- 4 下の図のように平行な2本の直線を使って、2つの平行四辺形ア、イをかきました。
アの面積は、イの面積の2倍です。辺ABの長さは何 cm ですか。

レベル7

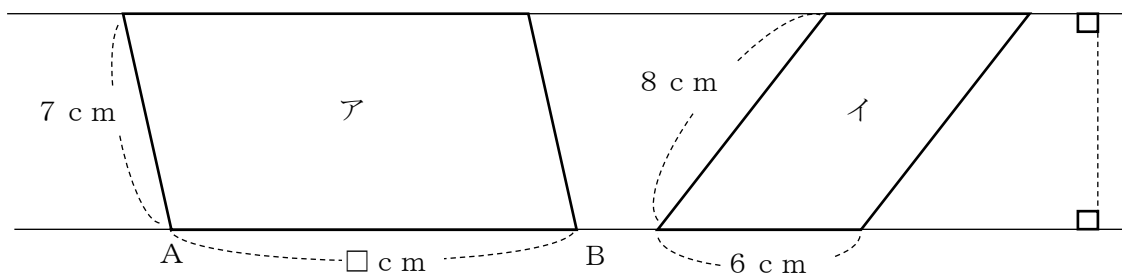

答え

cm



復習シート 第6学年 算数



組		番号		名前	
---	--	----	--	----	--

（「データの活用」を問う問題）

- 1 120%を小数で表したものを、次のアからエの中から1つ選びましょう。

- ア 120
- イ 12
- ウ 1.2
- エ 0.12

レベル6

答え

- 2 A駅の前で、1時間に通った車の台数と種類を調べました。左下の円グラフは、車の台数の種類別の割合を表したものです。

1時間に通った車の台数の種類別の割合

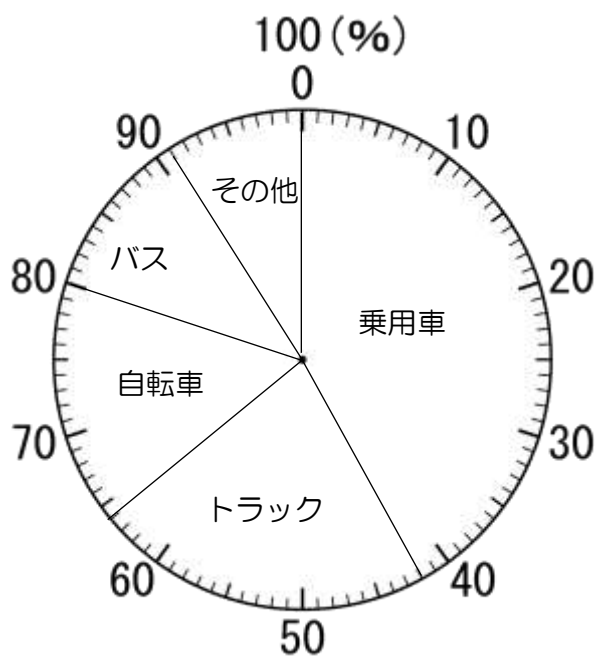

- (1) トラックの割合は、全体の何%ですか。

レベル7

答え

%

- (2) 1時間に通った車は、全部で150台です。そのうちトラックは、何台通りましたか。求める式と答えを書きましょう。

レベル8

式

答え

台

- 3 次の表は、学校で先週の月曜日から金曜日までに、畑でとれたキュウリの数を調べたものです。

先週は、1日に平均何本のキュウリがとれたことになりますか。答えを書きましょう。

レベル7

畑でとれたキュウリの数

曜日	月	火	水	木	金
キュウリの数 (本)	2	0	3	6	4

答え

本

- 4 次の表は、A、B 2台のプリンターの「印刷にかかった時間」と「印刷した枚数」について表したものです。

「印刷にかかった時間」と「印刷した枚数」

	印刷にかかった時間 (分)	印刷した枚数 (枚)
Aのプリンター	32	120
Bのプリンター	40	148

どちらのプリンターが速く印刷できるか調べるために、次のように計算をしました。

$$A \quad 120 \div 32 = 3.75$$

$$B \quad 148 \div 40 = 3.7$$

上の計算からどのようなことがわかりますか。次のアからエまでの中から1つ選んで、その番号を書きましょう。

レベル7

- ア 1枚あたりにかかる時間が、3.75秒と3.7秒なのでAのほうが速い。
 イ 1枚あたりにかかる時間が、3.75秒と3.7秒なのでBのほうが速い。
 ウ 1分あたりに印刷した枚数が、3.75枚と3.7枚なのでAのほうが速い。
 エ 1分あたりに印刷した枚数が、3.75枚と3.7枚なのでBのほうが速い。

答え

